

AIRCARE 100AD
煙霧淨化過濾系統
Fume Purifying & Filtering System

使
用
說
明

感謝您購買此款煙霧淨化過濾系統。使用前請仔細閱讀本說明書，閱讀後請妥善保管，以便日後查閱。

使用注意事項

- 、禁止使用在吸入帶有明火的場合，以防發生火災。
- 、禁止使用在吸入高熱、火星等煙霧的場合，以防發生火災。
- 、使用時煙霧過濾系統必須正放，禁止側放或倒置。側放或倒置易損壞機器，縮短使用壽命。
- 、上限工作量可以設置。當機器工作，達到上限工作量後必須清零，否則將報警。
- 、更換篩檢程式時應注意橡膠框是否放平整，否則會漏氣，引起吸力減小。
- 、使用搭扣按鈕時，務必按緊頂蓋部分，然後固定住搭扣按鈕，否則會損壞搭扣按鈕。
- 、本產品非防爆規格，嚴禁用於潛在的爆炸環境。

一、產品概述

AIRCARE 100 AD 系列煙霧淨化過濾系統，採用了單工位設計和三層過濾裝置，包括初效篩檢程式、中效篩檢程式和化學篩檢程式。HEPA 高效過濾部分和氣體過濾部分組成化學篩檢程式。大面積墊式初級篩檢程式能有效過濾顆粒較大的粉塵，延長主篩檢程式的使用壽命。

煙霧淨化過濾系統能有效地吸收並過濾在焊接、鐳射打標、鐳射雕刻等加工過程中產生的煙霧和粉塵，同時對其中的有毒有害的氣體和粉塵，如碳氫化合物和氰化合物等起到吸附和過濾的效果，防止環境污染。



二、產品特點

1. 安裝簡單方便，無需另排管道，有利於工作空間的整潔和美觀。
2. 三重過濾設計確保濾除煙霧中有害物質，保護人體安全。初效篩檢程式、中效篩檢程式和化學篩檢程式可以單獨更換，延長了化學篩檢程式的使用壽命。
3. 內置式迴圈空氣過濾方式避免將室內冷氣/暖氣排到室外，真正意義做到節省能源，同時符合國家環保要求。
4. 加大功率的直流無刷電機，風量大，帶避震功能，延長了使用壽命。
5. 低雜訊設計。
6. 風量可調，定向風管調節、定位自如。

7. 風管的直徑可手動輸入，程式自動調整相關參數。

三、產品規格

電源:	110-220V AC
功率:	120W
工位:	1
系統流量(含過濾裝置):	100m ³ /h
過濾效率(0.3 微米):	99.97%
定向風管:	φ75mm×1500mm
靜壓:	2400Pa
噪音:	60dB
尺寸(長/寬/高):	420×230×430mm
重量:	13.4kg

注：定向風管長度可根據客戶要求定制。

四、操作說明

△警告：

- 請勿人為堵塞進風口，以免造成電機損壞。
- 篩檢程式堵塞後，請立即更換篩檢程式，以免造成電機損壞。
- 此款煙霧過濾系統必須正放，禁止側放或倒置。側放或倒置易損壞機器，縮短使用壽命。

△注意：

- 使用搭扣按鈕時，務必按緊頂蓋部分，然後固定住搭扣按鈕，否則會損壞搭扣按鈕。

4.1 開/關機

連接好電源，連接好手持盒，打開主機電源開，開機後顯示主介面，按△、▽可切換檔位，共（1-10）10個檔位，按 ON/OFF 控制檔位的開關。



圖 4-1 主介面

4.2 系統參數設置

1. 密碼輸入

在手持盒未鎖定狀態下，長按 SYS 鍵（約 2 秒鐘），進入密碼輸入介面，如圖 4-2-1

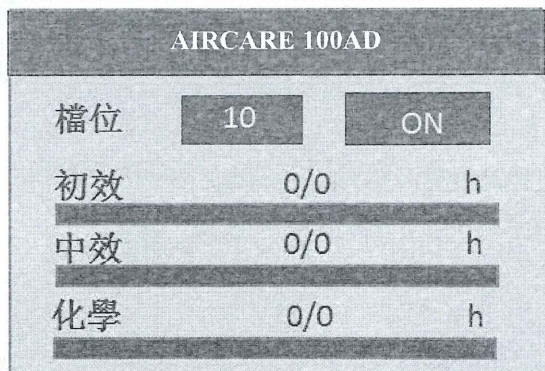

圖 4-2-1 輸入密碼介面

輸入初始密碼 0000，按 SET 鍵確認後進入系統參數設置介面，如圖 4-2-2



圖 4-2-2 系統參數設置介面

2. 初效濾芯時間

按 SET 鍵，進入第一項：初效濾芯設置介面，如圖 4-2-3，按△、▽鍵切換數值(上限值：999h)，按▷、◁鍵切換游標，單擊 SET 鍵確認後，顯示 OK（先按一次 SET 鍵確定設置參數，再按一次 SET 鍵確定設置結果後返回該參數設置介面，下方各參數設置方法同上），單擊 BACK 鍵，返回初效濾芯設置介面，再單擊 BACK 返回系統參數設置介面。

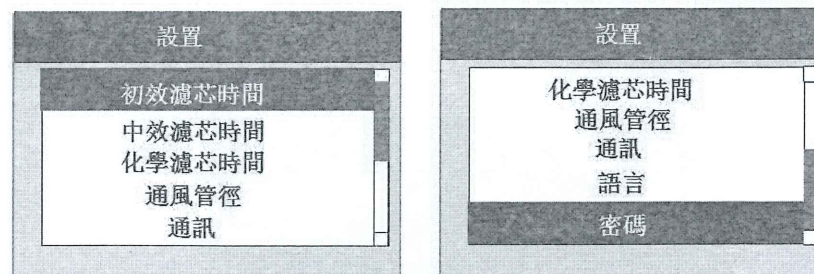

圖 4-2-3 初效濾芯介面

3. 中效濾芯時間

在系統設置主介面，按▽鍵，選中效濾芯時間，按 SET 鍵進入中效濾芯設置介面，如圖 4-2-3，按△、▽鍵切換數值(上限值：9999h)，按▷、◁鍵切換游標，單擊 SET 鍵確認後，顯示 OK，單擊 BACK 鍵，返回中效濾芯設置介面，再單擊 BACK 返回系統參數設置介面。

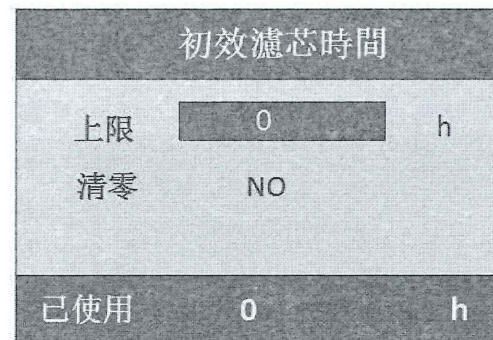

圖 4-2-3 中效濾芯介面

4. 化學濾芯時間

在系統設置主介面，按▽鍵，選化學濾芯時間，按 SET 鍵進入中效濾芯設置介面，如圖 4-2-4，按△、▽鍵切換數值(上限值：9999h)，按▷、◁鍵切換游標，單擊 SET 鍵確認後，顯示 OK，單擊 BACK 鍵，返回化學濾芯設置介面，再單擊 BACK 返回系統參數設置介面。

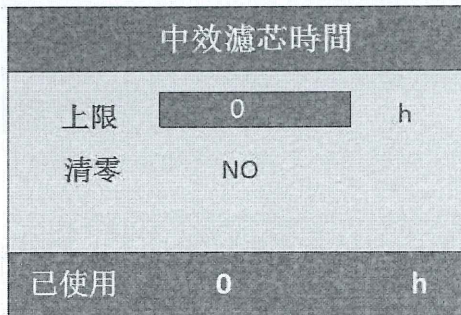

圖 4-2-4 化學濾芯介面

5. 通風管徑

在系統設置主介面，按▽鍵，選中通風管徑，按 SET 鍵，進入通風設置介面。如圖 4-2-5，按△、▽鍵切換數值(數值為：75mm/25mm)，單擊 SET 鍵確認後，顯示 OK，單擊 BACK 鍵，返回通風管徑設置介面，再單擊 BACK 返回系統參數設置介面。

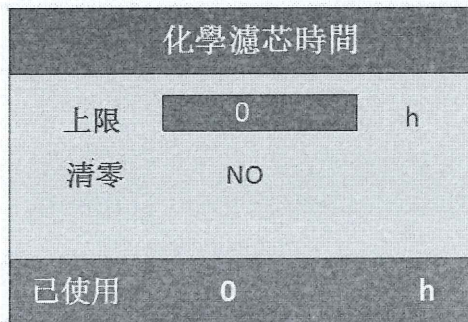

圖 4-2-5 通風管徑介面

6. 通訊設置

在系統設置主介面，按▽鍵，選中通訊設置，按 SET 鍵，進入通訊設置介面。按▽/△鍵，選擇需要的地址 (01~99)：按▷ / ◁ 切換至串列傳輸速率選項，按▽/△鍵，選擇需要的串列傳輸速率 (串列傳輸速率選擇範圍為 9600, 19200, 38400, 115200)。地址和串列傳輸速率選擇顯示 OK，再次單擊 SET 鍵後單擊 BACK 鍵，返回通訊設置介面，再單擊 BACK 返回系統參數設置介面。
注：出廠設置默認為 地址 01，串列傳輸速率 38400



圖 4-2-6 通訊介面

7. 語言

在系統設置主介面，按▽鍵，選中語言設置，按 SET 鍵，進入語言設置介面。按▽/△鍵，選擇需要的語言（簡體，繁體，英文）。單擊 SET 鍵確認後，顯示 OK，再次單擊 SET 鍵後單擊 BACK 鍵，返回化學濾芯設置介面，再單擊 BACK 返回系統參數設置介面。

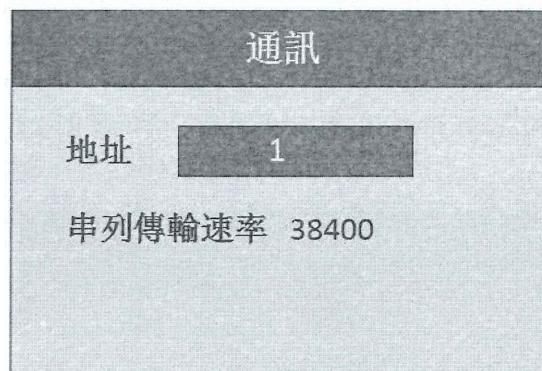

圖 4-2-7 語言介面

8. 密碼設置

在系統設置主介面，按▽鍵，選中密碼設置，如圖 4-3-8，按 SET 鍵，進入更碼設置介面，按△、▽鍵切換數值，按▷、◁鍵切換游標，輸入密碼後，按 SET 鍵再次輸入密碼，輸入後按 SET 確認，輸入兩次的密碼值一致則密碼設置成功，否則設置失敗。

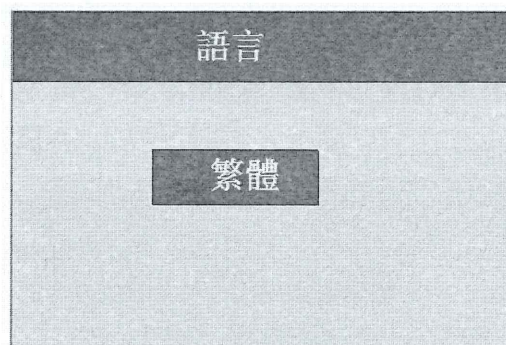

圖 4-3-8 更改密碼介面

密碼一旦設置，進入系統設置介面需輸入密碼。

9. 鎖屏

手持盒靜置 3 分鐘不操作按鍵，螢幕會自動鎖屏。鎖屏狀態下需長按 SYS 鍵（約 2 秒鐘）解鎖。

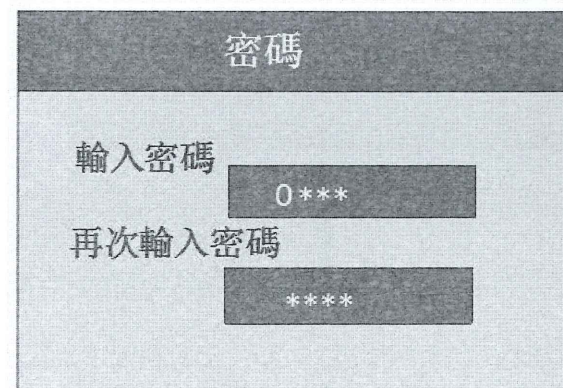
五、報警提示篩檢程式更換

5.1 報警提示

當主機報警時，手持盒顯示相關報警資訊，並提示相應操作。

1. 主機報警“E01”：風機運轉故障，先關掉主機電源，打開上蓋拿出篩檢程式，看進風口有沒有異物，如無異物打開後蓋並檢查線路，或直接與售後聯繫；

2. 主機報警“A02”：過濾芯工作超限，濾芯失效，更換過濾芯。



5.2 部件維護和更換

1. 定向風管需要定期清潔。
2. 初效篩檢程式可以根據需要經常更換。
3. 檢查定向風管和吸煙口是否需要清潔，如果需要，清潔定向風管管子和吸嘴。如果按以上步驟檢查並清潔後，吸力仍然減少，則應更換主篩檢程式。
4. 當更換化學篩檢程式時，先關掉電源開關，鬆開機器上蓋邊緣的四個搭扣按鈕，向上拿起頂蓋部分、初效篩檢程式和中效篩檢程式，然後向上拿起化學篩檢程式。
5. 替換新的化學篩檢程式，確保新的化學篩檢程式放置正確無誤，連接到篩檢程式底部的風扇出口導通。

⚠注意：

- 更換初效篩檢程式時應注意，初效篩檢程式上織物密的一面朝向篩檢程式端，織物疏的一面朝向進風口。
- 更換篩檢程式時應注意橡膠框是否放平整，否則會漏氣，引起吸力減小。

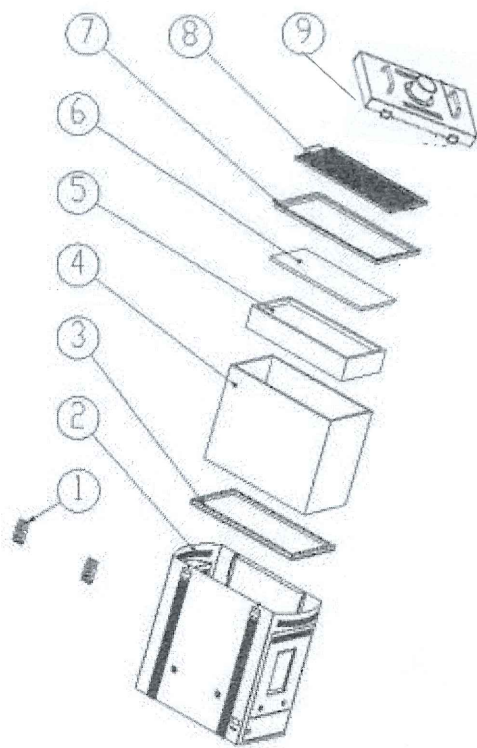

圖中各部件為：

- 1: 搭扣組件
- 2: 機殼
- 3: 底部膠條
- 4: 化學篩檢程式組件
- 5: 中效篩檢程式組件
- 6: 初效過濾棉組件
- 7: 6101/6102方形密封圈
- 8: 6102火星隔離網組件
- 9: 6102吸煙儀上殼體

1
2
3
4
5
6
7

注：若進行以上檢查和維護後仍舊不能排除故障，請和廠家或供應商聯繫。