

五、錫渣清潔

清潔錫渣時，從焊咀自動清潔器里拉出錫渣盒，清潔錫渣後重新將錫渣盒放置在機器裏。

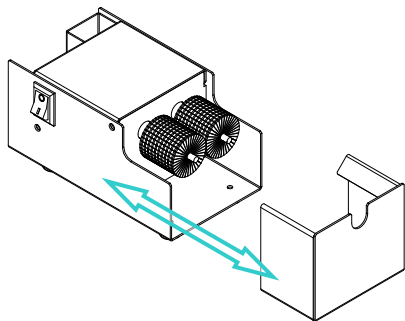

VECTECH 310

焊咀自動清潔器

使用說明

感謝您購買本產品。請仔細閱讀本說明書，安全使用本產品，閱讀後，請將此說明書妥善保管，以便日後查閱。

一、安全注意事項

- 切勿將機器泡水或濕手使用。
- 切勿用手指插入清潔器。
- 使用暫停、結束或要離開時請關閉電源。
- 切勿改裝本產品。
- 更換部件時，使用原廠原件。更換時，應關掉電源後進行。
- 請勿進行其他的危險行為。

二、包裝清單及部件名稱

焊咀自動清潔器	1 個
化學膏	1 個
銅刷	1 個



三、規格

功率： 12W
尺寸： 125(D)×70(W)×65(H) mm
重量： 約 0.8kg

※ 規格及外觀有可能改良變更，恕不另行通知。

四、操作

1. 打開電源開關，清潔旋轉刷開始旋轉。
2. 將氧化發黑的焊咀垂直放入兩個清潔旋轉刷中間，除去焊咀頭部的黑色氧化物。
3. 用焊咀自動清潔器去除焊咀頭部的黑色氧化物後，再立即用化學膏重新搪錫，給焊咀鍍上新的錫層。化學膏比焊錫絲活性強，可以使再次搪錫很好的進行。
4. 重新使用焊咀自動清潔器或清潔海綿將再次搪錫的焊錫除去。
5. 用正在使用的焊錫絲進行搪錫，使烙鐵頭恢復光亮。
6. 如果氧化物很堅硬，用焊咀自動清潔器也不能除去焊咀上的氧化物時，這時可以使用附帶的銅刷除去氧化物。然後重複步驟 2~5。
7. 可以把雙面膠貼在化學膏的殼底，然後將化學膏貼在焊咀自動清潔器的機殼上面（如圖），方便搪錫時使用。

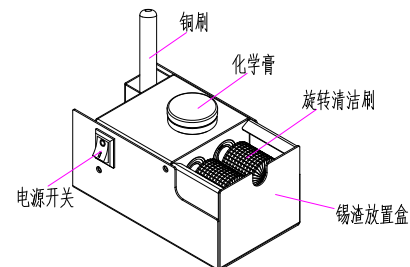

⚠注意：

- 當焊咀溫度為 300°C 左右時，最容易清潔。
- 當焊咀溫度超過 400°C，即使用焊咀自動清潔器除去了氧化物，焊咀仍易再次氧化發黑。
- 使用銅刷時，有時可能在焊咀的鍍層表面劃出細小的傷痕。因此，只有當清潔器不能除去氧化物時，才考慮使用。
- 將銅刷放置在焊咀自動清潔器裏時，切勿讓銅刷的刷子部分朝上放置，以免受傷。